

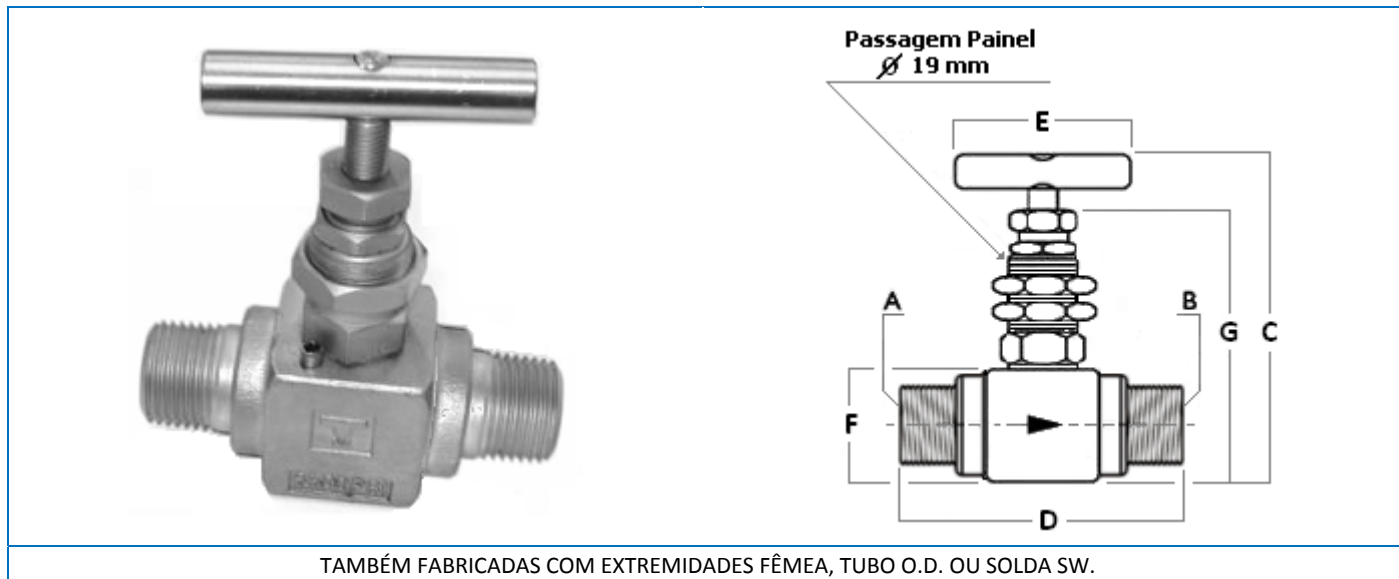

Série 400 MP

Válvula Macho para painel



TAMBÉM FABRICADAS COM EXTREMIDADES FÊMEA, TUBO O.D. OU SOLDA SW.

NÚMERO DE LISTA	INOX 316	404 MP 316	404 MBP 316	406 MP 316	406 MBP 316	408 MP 316	408 MBP 316	
	CARBONO	404 MP S	404 MBP S	406 MP S	406 MBP S	408 MP S	408 MBP S	
CONEXÕES	ENTRADA (A)	1/4" NPT MACHO	1/4" BSP MACHO	3/8" NPT MACHO	3/8" BSP MACHO	1/2" NPT MACHO	1/2" BSP MACHO	
	SAÍDA (B)							
DIMENSÕES*	C	ABERTA: 91,00 FECHADA: 88,50						
	D	65,50					67,00	
	E						55,00	
	F						31,75	
	G						67,50	

* Referências dimensionais sujeitas a mudanças.

OPCIONAIS TRIUNION

DIVERSAS EXTREMIDADES COM MEDIDAS ATÉ 1"	PONTA DA AGULHA NO SISTEMA NÃO-GIRATÓRIO EM ARMCO 17-4 PH
FABRICADAS EM INOX 316 OU CARBONO	ROSCAS NPT OU BSP – MILÍMETROS OU POLEGADAS
GAXETAS DE TEFLON® OU GRAFOIL®	PRESSÃO DE TRABALHO ATÉ 6.500 PSI
MODELOS RETOS E ANGULARES	VEDAÇÃO ANTERIOR À ROSCA QUE A PROTEGE DO MEIO FLUIDO

Normas de Matéria-Prima, Tratamento e Testes



		NORMAS DE MATÉRIA-PRIMA	400 MP		
		COMPONENTES DA VÁLVULA			
		INOX 316 (316)		CARBONO (S)	
		1	BARRA REDONDA (316)	BARRA REDONDA (S)	
			ASTM A 276	NBR NM87 / NBR 11294	
		2	PARAFUSO ALLEN (304)	PARAFUSO ALLEN (S)	
			DIN 915	DIN 915	
		3	BARRA SEXTAVADA (316)	BARRA SEXTAVADA (S)	
			ASTM A 276	NBR NM87 / NBR 11294	
		4	BARRA SEXTAVADA (316)	BARRA SEXTAVADA (S)	
			ASTM A 276	NBR NM87 / NBR 11294	
		5		ARRUELA OBTIDA A PARTIR DE CHAPA DE INOX 316	
				ASTM A 167	
				PTFE 850A (TEFLON®)	
		ASTM D 4894			
		GRAFKOTE (GRAFOIL®)			
		ASTM F 1315			
7	BARRA SEXTAVADA (316)	BARRA SEXTAVADA (S)			
	ASTM A 276	NBR NM87 / NBR 11294			
8		PTFE 850A (TEFLON®)			
		ASTM D 4894			
9		BARRA REDONDA (316)			
		ASTM A 276			
10		BARRA REDONDA ARMCO 17-4 PH			
		ASTM A 564 TP 630			
11*		BARRA SEXTAVADADA (316)			
		ASTM A 276			
12	PINO ELÁSTICO (304)	PINO ELÁSTICO (S)			
	DIN 1481	DIN 1481			
13*	INOX MICROFUNDIDO (CF8M)		CARBONO MICROFUNDIDO (WCB)		
	ASTM A 351		ASTM A 216		
	BARRA QUADRADA (316)	BARRA QUADRADA (S)			
	ASTM A 276	NBR NM87 / NBR 11294			

* ITENS OPCIONAIS

TRATAMENTOS APLICADOS			
COMPONENTES	TRATAMENTOS		NORMAS
TODOS (EXTERNOS)	316 (CF8M)	JATEAMENTO POR MICRO-ESFERA DE VIDRO	PADRÃO INTERNO TRIUNION®
	CARBONO (WCB)	ZINCO-NÍQUEL TRIVALENTE (INCOLOR)	

LIMPEZA APLICADA PARA USO EM LINHAS DE OXIGÊNIO			
COMPONENTES	TRATAMENTOS		NORMAS
TODOS	316 (CF8M)	LIMPEZA PROFUNDA COM ROCOL® FLUOR CLEAN OU SIMILAR	ASTM G 93
	CARBONO (WCB)		

TESTES DE PRESSÃO / ESTANQUEIDADE			
CONJUNTOS	TESTES NA PRODUÇÃO (BANCADA)		NORMAS
VÁLVULAS E MANIFOLDS	CORPO		MSS SP 82 BS EN 12266
	9.750 PSI – 15 SEG TEMPERATURA AMBIENTE		
	SEDE		
	7.150 PSI – 15 SEG TEMPERATURA AMBIENTE		



Características Técnicas

Válvulas 1 via Série 400P

INFORMAÇÕES		INOX 316	CARBONO	
N O R M A S	CONSTRUÇÃO		CORPO: ASME B 16.34	
			EXTREMIDADES: ASME B 16.11	
	M A T É R I A - P R I M A (ASME B 31.1)	CORPO (OPCIONAL)	AÇO INOX 316 MICROFUNDIDO (CF8M) – ASTM A 351	AÇO CARBONO MICROFUNDIDO (WCB) – ASTM A 216
			AÇO INOX 316 - BARRA ASTM A 276	AÇO CARBONO - BARRA SAE 1020 / 1045
		PONTA DA AGULHA	ARMCO 17-4 PH – ASTM A 564	
		VEDAÇÃO (OPCIONAL)	GAXETAS ANELADAS: TEFLON® (POLYACETAL) OU GRAFOIL® (GRAFLEX)	
INTERNOS		TOTAL INOX 316 - ASTM A 276		
FURO PARA INSTALAÇÃO EM PAINEL		Ø 19 MM		
FORMA CONSTRUTIVA DA HASTE		PEÇA ÚNICA SEM SOLDA		
TIPO DE ACIONADOR (OPCIONAL)		VOLANTE FABRICADO A PARTIR DE BARRA Ø DE INOX 316 – ASTM A 276	VOLANTE FABRICADO A PARTIR DE BARRA Ø DE CARBONO – SAE 1020 / 1045	
TIPO DE ACIONAMENTO		DIRETO POR VOLANTE		
PADRÃO		VÁLVULA GLOBO TIPO AGULHA		
SEDE DA VÁLVULA		REMOVÍVEL / SUBSTITUÍVEL		
OBTURADOR		METAL X METAL - PONTA DA AGULHA LIVRE (SISTEMA NÃO-GIRATÓRIO)		
PRESSÃO DE TRABALHO		ATÉ 6.500 PSI		
ORIFÍCIO DE PASSAGEM/CV		4 MM / CV 0.36 (MÁXIMO)		
FATOR DE SEGURANÇA		4 : 1		
TEMPERATURA (OPCIONAL)		TEFLON® = (-) 50° C A + 200° C GRAFOIL® = (-) 50° C A + 600° C		
TESTES		ESTANQUEIDADE NORMAS BS EN 12266-1:2003 / BS EN 1266-2:2003 / MSS-SP-82 TESTADOS 100% DOS LOTES 9.750 PSI – 15 SEGUNDOS – TEMPERATURA AMBIENTE		
D I F E R E N C I A I S				
SISTEMA DE PRENSA-GAXETA QUE PERMITE A REGULAGEM COM A VÁLVULA EM OPERAÇÃO				
VEDAÇÃO ANTERIOR À ROSCA DA HASTE DA AGULHA QUE EVITA CONTATO DOS FLUÍDOS COM QUALQUER AGENTE EXTERNO				
SEDE DA VÁLVULA REMOVÍVEL / SUBSTITUÍVEL				
BAIXO TORQUE DE VEDAÇÃO				
PONTA DA AGULHA AUTO-CENTRANTE E NÃO-GIRATÓRIA				
PODEM SER PRODUZIDAS TIPO RETA OU ANGULAR, COM TERMINAIS FÊMEA, MACHO, SW, O.D. (DUPLA ANILHA), COM ROSCAS NPT OU BSP, EM POLEGADAS OU MILÍMETROS.				